

AGV にレゾルバ技術搭載のモータを

A1-SQ7R + 中空フラットギア

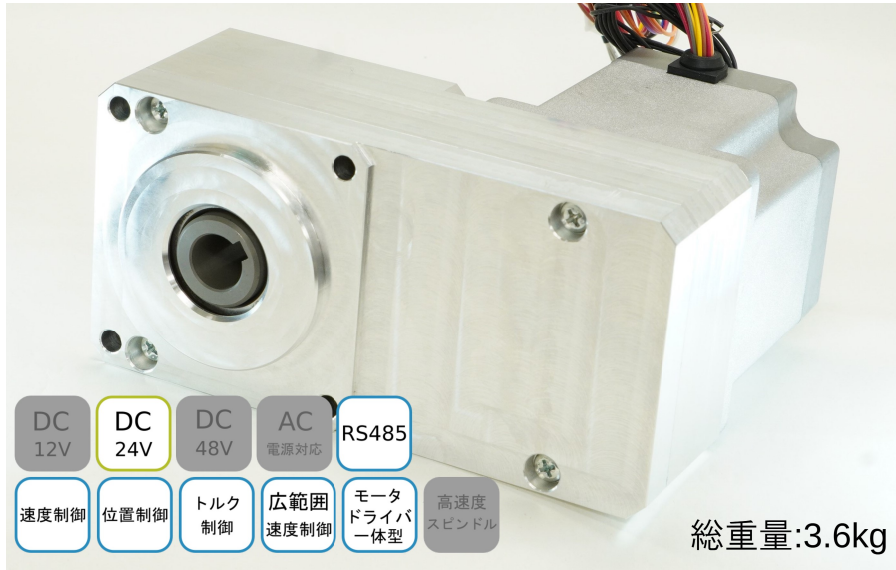

レゾルバ
回路内蔵

RS485
通信

100W
ギア比1/20

- ・外部エンコーダ取付不要
- ・超低速速度制御や位置制御が可能
- ・超低速から滑らかな加減速動作が可能
- ・選べる駆動モード(速度・位置・トルク)
- ・コマンドは自由設計
- ・モニタリングの上位一括管理が可能
- ・小型でパワフル
- ・積載荷重max100kg(参考値)
- ・牽引能力max300kg(参考値)

RS485通信例

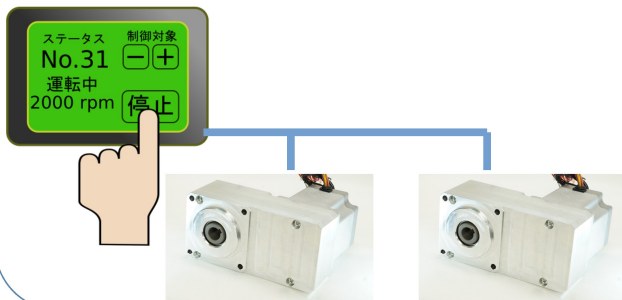

- ・指令/動作
運転・停止、絶対位置データを上位から入力
スムーズな加減速をおこない、目的地へ移動
- ・モニタリング
回転速度、現在位置データ、アラーム有無

配線は電源2本、通信線2本!!

ソフトロニクス株式会社
埼玉県さいたま市桜区山久保1-8-2
TEL 048-855-4321 FAX 048-855-5577
<http://www.softtronics.co.jp>



A1-SQ7Rモータ基本仕様

モータ型式	定格					回転速度 制御範囲 [r/min]	最大電流 [A]	起動 トルク [N·m]
	電圧 [V]	出力 [W]	電流 [A]	回転速度 [r/min]	トルク [N·m]			
A1-SQ7R-311	24	100	5.2	2500	0.4	0~3000	8.0	1.2
保護機能	過熱、過負荷、不足電圧、過電圧、ロック検出、センサ異常							
オプション	RS485通信対応、電磁ブレーキ取付対応							
位置制御機能	分解能:0.03°(12000P/R)、相対/絶対位置指令方式、EEPROM記憶機能有							
トルク制御機能	制限トルク設定:0~最大トルク							

ギアヘッド基本性能

ギアヘッド型式	減速比 [1/□]	許容 トルク [N·m]	瞬間最大トルク [N·m]	回転速度 調整範囲 [r/min]	質量 [kg]
X80G20FL	20	6.1	24.0	0~150	2.1

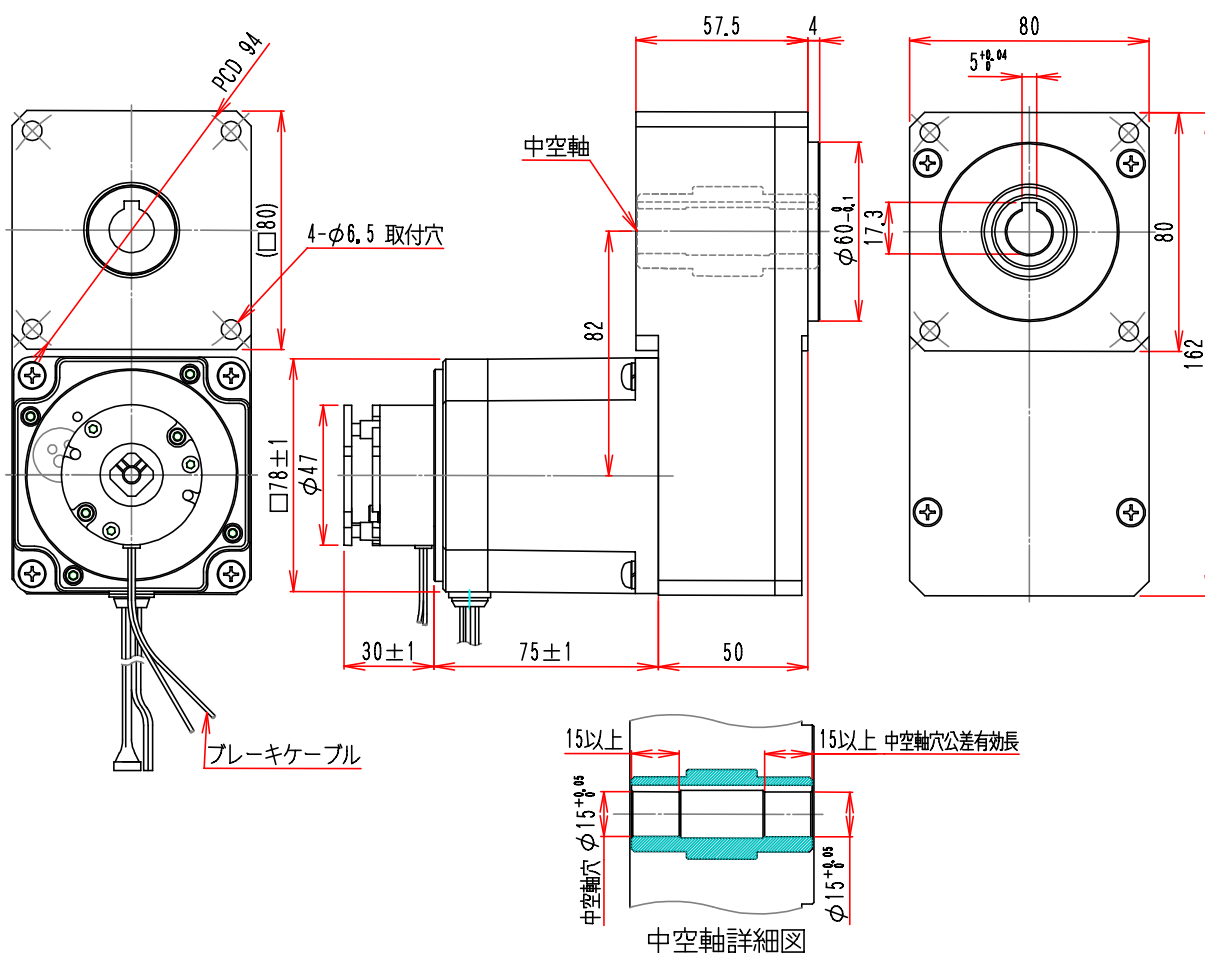

ソフトロニクス株式会社

〒338-0821 埼玉県さいたま市桜区山久保1-8-2

TEL 048-855-4321

<http://www.softronics.co.jp>

